

C.N.A.J.



Challenger Chantier Naval Azuréen

ZA Les Peupliers - 13670 VERQUIERES
Tél. 04.90.95.15.91 - Fax 04.90.90.29.14 - E-mail / Challengercna@wanadoo.FR
Site en cours de réalisation : <http://challengercna.free.fr/>

Le J 17 en 5 versions

Une coque trimaran "Open" homologuée "INSUBMERSIBLE"



Caractéristiques

Longueur	5,10 m
Largeur	1,98 m
Creux	0,90 m
Jauge brute	1,95 tx
Poids approximatif	380 kg
Puissance maxi	150 ch
Puissance conseillée	80 à 115 ch
Jauge	1.95
Autovideur	

Inventaire

Standard :
2 bancs, coffre avant, 3 taquets, 3 anneaux.

COMME RIGIDITÉ.
Rigidité de structure du sandwich stratifié polyester - mousse de polyuréthane stratifié polyester. L'âme du sandwich qui peut atteindre jusqu'à 25 cm d'épaisseur apporte son inertie et constitue un varangage intégral et uniforme de la coque.

COMME RÉSISTANCE ou...

COMME SOLIDITÉ.
C'est l'autre atout de cette technologie qui confère au produit une exceptionnelle tenue au choc ou au poinçonnement.

COMME SÉCURITÉ car...

COMME INSUBMERSIBILITÉ reconnue par la Marine Marchande qui dispense nos bateaux d'engins de survie jusqu'en 3^e catégorie. C'est le 1^{er} d'économie.

COMME ISOLATION qu'elle soit thermique ou phonique qui atténue le bruit du clapot ou élimine les condensations intérieures.

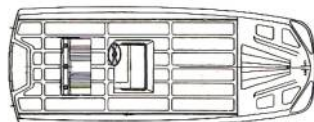

J 17

Une coque trimaran "cabine" insubmersible

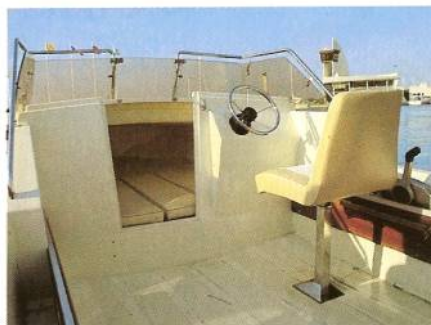

**une adaptation
pratique offrant
une logeabilité
maximum sans
la moindre gêne.**

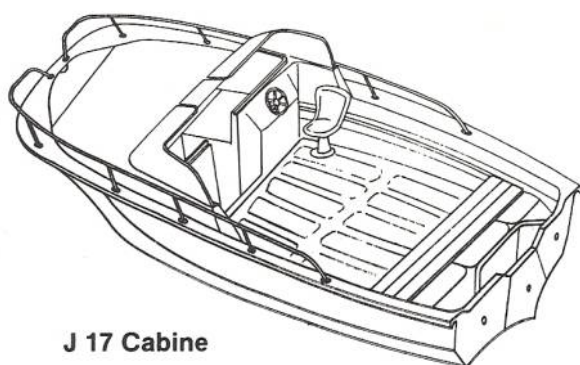

J 17 Cabine

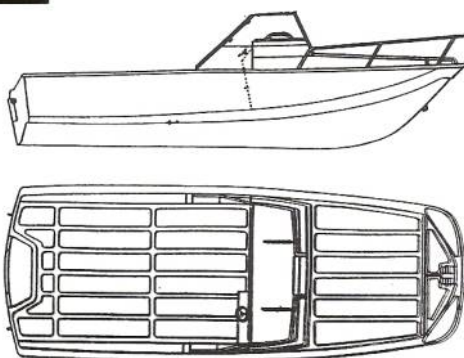

Il a la stabilité exceptionnelle des trimarans, le confort et la souplesse des coques en V.

Les 150 ch autorisés ne lui seront pas nécessaires pour prouver sa rapidité, 80 ch suffiront pour apprécier toutes les qualités qui lui sont attribuées.

Sa technologie de fabrication en fait un bateau "tous usages" robuste et facile à entretenir.

Ski nautique, plongée sous-marine, pêche au gros ou au filet, promenade ou surveillance, tel est son programme.

Avec ses 400 à 500 kilos suivant les versions, il reste parfaitement transportable et d'une mise à l'eau facile avec une remorque équipée d'un treuil.

Sa double coque entièrement injectée de mousse de polyuréthane assure sa Rigidité et votre Sécurité grâce à son Insubmersibilité.

Sa conception modulaire permet de recevoir en 5 versions différentes :

- un coffre avant pour le mouillage (commun à toutes les versions)
- un coffre arrière adapté au rangement des réservoirs ou d'une batterie (version GL - Sport - Export - Cabine)
- des équipets latéraux qui recevront gaffe, aviron ou canne à pêche (version GL - Sport - Export - Cabine)
- des bancs amovibles et juxtaposables qui pourront devenir banc de soleil (version GL - Sport - possible sur Export et Cabine)
ou
un coffre siège à dossier 2 positions (version Export)
- un pupitre de direction en bois vernis (version Sport) ou une console centrale en polyester (Export)
- des rambardes en acier inoxydable (versions Export et Cabine, adaptable sur les autres versions)
- une cabine abritant une couchette double (version Cabine, adaptable sur autres versions)

**Coques "TRIMARAN"
homologuées
"INSUBMERSIBLES"**

**Document non contractuel, le
constructeur s'autorisant à modifier
les caractéristiques techniques et le
prix sans autre préavis.**

Cachet du Concessionnaire

